

FANKY

2262

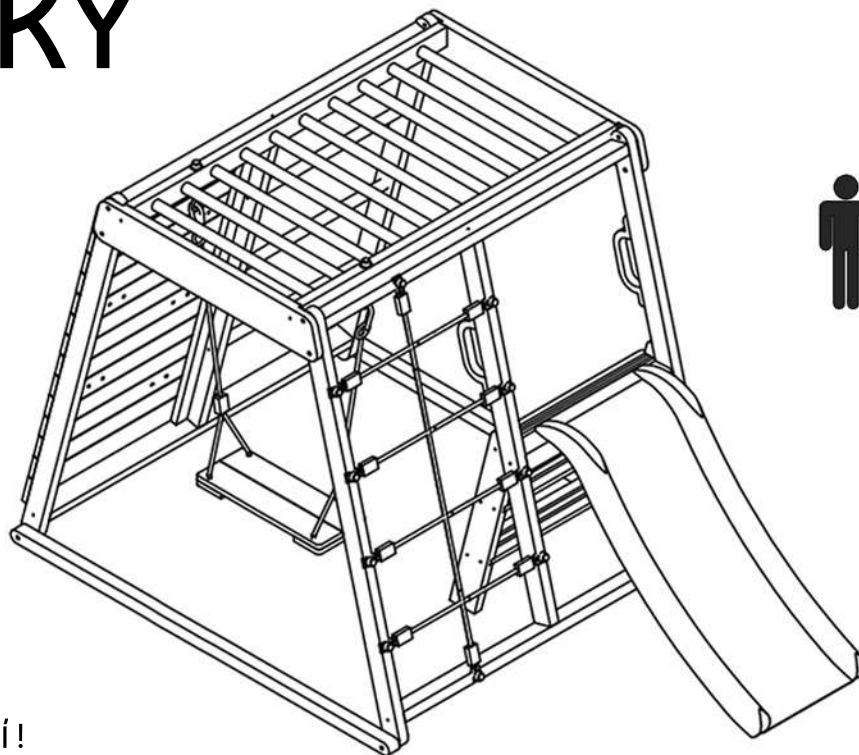

1,5 h.



VAROVÁNÍ!

Varování. Nevhodné pro děti do 36 měsíců. Obsahuje malé části a ostré hroty. Nebezpečí udušení.

Varování. Minimální věk uživatele: více než 36 měsíců.

Varování. Maximální hmotnost uživatele: 60 kg

Varování. Aktivní hračka je určena pouze pro vnitřní a venkovní domácí použití.

Varování. Pouze pro domácí použití.

Varování. Akční hračky (např. skluzavky, prolézačky) se nesmí instalovat na beton, asfalt nebo jiný tvrdý povrch.

Doporučuje se nevystavovat hračku (např. skluzavky) na přímé slunce.

**Varování. Nevhodné pro děti do 3 roky. Obsahuje malé části a ostré hroty.
Tento výrobek musí sestavit dospělá osoba. Měl by být používán pouze pod
dohledem dospělé osoby.**



DŮLEŽITÉ:

*Tento výrobek může před montáží obsahovat ostré hroty a malé části.

*Uživatelská příručka obsahuje pokyny k bezpečnosti, montáži, použití a údržbě.

Tento výrobek musí sestavit dospělá osoba, která si přečetla a porozuměla těmto pokynům.

Uchovávejte obal mimo dosah dětí a před použitím všechny obaly zlikvidujte.

*Pro bezpečnost instalační technika a vašich dětí je důležité, abyste si před zahájením montáže produktu důkladně přečetli a porozuměli pokynům a bezpečnostním rizikům.

*ČIŠTĚNÍ: K čištění nepoužívejte žádné abrazivní čisticí prostředky. K odstranění nečistot a prachu použijte měkký, vlhký hadřík.

DŮLEŽITÉ! Před použitím počkejte, až beton ztuhne, a pravidelně kontrolujte ukotvení.

POZOR! Tento produkt obsahuje dřevo a/nebo tkaninu. **PROSÍM, DRŽTE OD OHNĚ.**

OBECNÁ BEZPEČNOST

Tento výrobek je určen pouze pro vnitřní a venkovní domácí použití.

1.1 NEBEZPEČÍ PRO DĚTI

- VAROVÁNÍ! Při používání produktu nejíst.
- Děti nerozpoznají potenciální nebezpečí plynoucí z tohoto produktu. Výrobek musí být skladován venku z dosahu dětí a domácích zvířat.
- Tento výrobek smí být používán pouze pod dohledem dospělé osoby.
- Obalový materiál není vhodný pro děti z důvodu nebezpečí udušení.

1.2 RIZIKO ZRANĚNÍ

- Nepoužívejte výrobek, pokud je poškozený nebo vadný. Pokud je poškozený nebo vadný, kontaktujte kvalifikovaného technika.
- Před každým použitím výrobek zkontrolujte. Vadné díly musí být okamžitě vyměněny, protože mohou narušit funkci a bezpečnost výrobku.
- Produkt nesmí používat více než jedna osoba současně.
- Používejte výrobek pouze na rovném a neklouzavém povrchu. Nikdy jej nepoužívejte v blízkosti vody a ponechejte kolem něj dostatečný prostor pro bezpečnost.
- Dejte si pozor na pohyblivé části, jako jsou pružiny nebo gumičky, které by mohly zachytit vaše ruce a nohy.
- Do otvorů produktu nekládejte žádné předměty ani části těla.

1.3 POŠKOZENÍ PRODUKTU

- Neprovádějte na výrobku žádné změny. Používejte pouze originální náhradní díly. Opravy by měli provádět pouze kvalifikovaní technici – nesprávné opravy mohou vést k ohrožení uživatele. Používejte tento výrobek pouze tak, jak je popsáno v tomto návodu.
- Chraňte výrobek před postříkáním, vlhkostí, vysokou teplotou a přímým slunečním zářením.

1.4 MONTÁŽNÍ RADY

- Montáž výrobku musí být provedena opatrně a způsobilou dospělou osobou. Máte-li jakékoli pochybnosti, zeptejte se technicky kvalifikované osoby.
- Než začnete s montáží, přečtěte si pozorně návod.
- Odstraňte všechny obalové materiály a položte všechny díly na volné místo. Získáte tak přehled a zjednodušíte si montážní postup.
- V seznamu dílů zkontrolujte, zda jsou k dispozici všechny díly. Po dokončení montáže obalový materiál zlikvidujte.
- Upozorňujeme, že při používání nářadí nebo provádění technických prací vždy existuje riziko zranění. Sestavujte výrobek opatrně.
- Vytvořte prostředí bez nebezpečí; například nenechávejte nástroje ležet kolem pracovního prostoru.
- Obalový materiál skladujte způsobem, který nemůže způsobit nebezpečí.
- Po instalaci produktu podle návodu k použití se ujistěte, že jsou všechny šrouby a matice správně nainstalovány a utaženy, a že jsou všechny spoje bezpečné.
- Mezi produktem a možnými zdroji nebezpečí, jako jsou jiná zařízení, bazény a ploty, musí být zachována přiměřená vzdálenost.
- Před použitím musí být výrobek správně sestaven.
- Vaše hrací konstrukce musí být instalována na rovném vodorovném povrchu s minimální vzdáleností 2 m mezi ní, a jakoukoli konstrukcí nebo překážkou, jako je plot, garážový dům, větve stromů, lana nebo elektrické kabely.
- Úpravy provedené na původním výrobku musí být provedeny podle pokynů výrobce.
- Výrobek musí být vždy používán v dobře osvětleném prostoru.
- Nepokládejte nic pod produkt.
- Při montáži a demontáži používejte rukavice.
- Venkovní výrobky by měly být vybaveny zařízením, které v podmínkách silného větru zabrání posunutí (např. ocelové tyče v zemi nebo břemena jako pytle s pískem nebo pytle na vodu).
- V určitých oblastech během zimy může nahromadění sněhu a nízké teploty výrobek poškodit. Doporučuje se odstranit nahromaděný sníh a skladovat produkt uvnitř.
- Důrazně doporučujeme vizuální kontrolu každé 3 měsíce, aby byla zajištěna integrita celého produktu. Podle potřeby vyměňte jakékoli díly.

2 BEZPEČNOSTNÍ POKYNY

- Bezpečnostní pokyny k produktu by měly být vždy zváženy a dodržovány.
- Používání produktu může mít za následek trvalé zranění, jako je paralýza nebo dokonce smrt. Může dojít k pádu produktu a vést ke zranění, zejména zad, krku nebo hlavy.
- Během používání produktu by se nemělo nosit žádné oblečení s háčky nebo volnými částmi, aby se zabránilo zachycení háčků a zranění.
- Silný vítr může způsobit odfouknutí nebo poškození výrobku. Při předpovídání silného větru je nutné výrobek rozebrat a přemístit do chráněného prostoru nebo dostatečně ukotvit.
- Přesun sestaveného produktu může ovlivnit integritu rámu. Pokud by bylo nutné produkt přemístit, zvažte následující:

- 1) Síla musí být rovnoměrně rozmístěna kolem rámu, aby se produkt zvedl ze země
- 2) Výrobek musí být přenášen vodorovně
- 3) Při pohybu buďte opatrní, protože by mohlo dojít k ohnutí rámu produktu.

- Uživatelé by se měli seznámit s montážní příručkou. Tento návod obsahuje montážní návod; zvolená preventivní opatření a doporučení pro obsluhu a údržbu produktu, aby bylo zajištěno bezpečné a zábavné používání produktu.
- Je odpovědností vlastníka nebo dozoru zaručit, že všichni uživatelé produktu budou dostatečně informováni o všech varovných odkazech a bezpečnostních pokynech.

Pro vedoucího:

Úkolem supervizora je zajistit, aby si uživatelé byli vědomi všech bezpečnostních opatření a že jsou tato opatření vynucována. Pokud není k dispozici dozor, může být produkt rozebrán nebo zakryt, aby se omezil přístup.

- Výrobek lze používat pouze v případě, že je v dobrém stavu. Opatřované nebo poškozené díly by měly být vyměněny.
- Předměty, které by mohly být pro uživatele nebezpečné, by měly být v dostatečné vzdálenosti od produktu.
- Zabraňte neoprávněnému a nekontrolovanému použití produktu.
- Nepoužívejte výrobek pod vlivem alkoholu nebo drog (včetně léků).
- Nepoužívejte produkt jako skákací plošinu pro jiné předměty.

Informační list pro spotřebitele pro povrchové materiály dětských hřišť

Americká komise pro bezpečnost spotřebitelských výrobků (CPSC) odhaduje, že na pohotovostních pokojích nemocnic v USA je ročně ošetřeno asi 100 000 zranění souvisejících s vybavením dětských hřišť způsobených pády na zem. Zranění s tímto rizikovým vzorem bývají mezi nejzávažnějšími ze všech zranění na hřišti a mají potenciál být smrtelná, zejména pokud jde o zranění hlavy.

Povrch pod vybavením hřiště a kolem něj může být hlavním faktorem při určování potenciálu pádu způsobit zranění. Je samozřejmé, že pád na povrch tlumící nárazy s menší pravděpodobností způsobí vážné zranění než pád na tvrdý povrch. Vybavení dětských hřišť by nikdy nemělo být umístěno na tvrdých površích, jako je beton nebo asfalt, a přestože se tráva může zdát přijatelná, v oblastech s vysokým provozem se může rychle změnit na zpevněnou zemi. Drcený mulč z kůry, dřevěné štěpky, písek nebo štěrk jsou považovány za přijatelné povrchy absorbující nárazy, pokud jsou instalovány a udržovány v dostatečné hloubce pod a kolem zařízení hřiště.

Tabulka B.1 uvádí maximální výšku, ze které by se u dítěte neočekávalo, že utrpí život ohrožující poranění hlavy při pádu na čtyři různé volné povrchové materiály, pokud jsou instalovány a udržovány v hloubkách 150 mm, 225 mm a 300 mm.

Tabulka B.1: Výška pádu v milimetrech, od které by se nepředpokládalo život ohrožující poranění hlavy

Druh materiálu.	Hloubka povrchového materiálu.		
	150mm	225mm	300mm
Mulč z dvojité drcené kůry.	1800	3000	3300
Dřevěné štěpky.	1800	2100	3600
Jemný písek.	1500	1500	2700
Jemný štěrk.	1800	2100	3000

Je však třeba si uvědomit, že všem zraněním způsobeným pádem nelze zabránit, bez ohledu na to, jaký povrchový materiál byl použit.

Doporučuje se, aby materiál tlumící nárazy vyčníval minimálně 1 800 mm ve všech směrech od obvodu stacionárního zařízení, jako jsou prolézačky a skluzavky. Protože děti mohou záměrně skákat z pohybující se houpačky, měl by materiál tlumící nárazy zasahovat v přední a zadní části houpačky o minimální vzdálenost dvojnásobku výšky otočného bodu měřeného od bodu přímo pod otočným čepem na nosné konstrukci. Tato informace má pomoci při porovnávání relativních vlastností tlumení nárazů různých materiálů.

Žádný konkrétní materiál se nedoporučuje před jiným. Každý materiál je však účinný pouze při správné údržbě. Materiály by měly být pravidelně kontrolovány a doplňovány, aby byla zachována správná hloubka, jak je stanoveno jako nezbytné pro dané zařízení. Výběr materiálu závisí na typu a výšce vybavení hřiště, dostupnosti materiálu v konkrétní oblasti a jeho ceně.

ÚDRŽBA

VAROVÁNÍ: Uschovejte pro budoucí použití

Doporučujeme provádět pravidelnou údržbu na začátku každé sezóny a také v pravidelných intervalech během používání vašeho herního vybavení, aby bylo zajištěno, že všechny hlavní části/upevnění jsou pevně zajištěny, dobře naolejovány a neporušeny, aby se předešlo selhání, zranění nebo nebezpečí.

OBECNÉ RADY

Je zvláště důležité, aby se toto dodržovalo na začátku každé sezóny a také v pravidelných intervalech během sezóny používání.

1. Každý měsíc kontrolujte příslušenství a také konstrukci herního zařízení, abyste předešli riziku pádu.
2. Zkontrolujte a podle potřeby dotáhněte šrouby, svorníky a všechny ostatní hardwarové prvky. Neutahujte příliš, aby nedošlo k poškození závitu nebo prasknutí okolního dřeva.
3. Zkontrolujte všechny kryty a šrouby, zda nemají ostré hrany a v případě potřeby je vyměňte.
4. Namažte všechny pohyblivé kovové části.
5. Objeví-li se známky oxidace a/nebo rzi na různých kovových částech vašeho zařízení, zkorodovaných oblastech a trubkových členech, v případě potřeby přetřete barvou bez obsahu olova.
6. Případně: zkontrolujte, zda nejsou poškozená houpací sedadla, řetězy, lana a další prostředky připevnění.
7. V případě potřeby vyměňte v souladu s návodem k obsluze.

Pokud je vaše hrací konstrukce rozebrána, ujistěte se, že jste jasně označili všechny připojené kovové desky, abyste předešli nehodám. Zkontrolujte všechny kryty šroubů a ostré hrany a v případě potřeby je vyměňte. Pro delší životnost příslušenství doporučujeme uskladnit je přes zimu.

RADY PRO ÚDRŽBU DŘEVA

Naše výrobky jsou vyrobeny z prvotřídního dřeva. Velká péče je věnována výběru, obrábění a ošetřování dřeva před tím, než vám bude prodáno.

1. Každý měsíc kontrolujte dřevěné části. Zrno dřeva se někdy v suchých obdobích zvedne a způsobí vznik třísek. Lehké broušení může být nezbytné pro udržení bezpečného prostředí. Ošetření výrobku ochranou (těsnicí hmotou) po broušení pomůže zabránit vážnému poškození/rozštípnutí a dalšímu poškození vlivem počasí.







2. Na vaši jednotku jsme nanесли vodou ředitelnou průsvitnou skvrnu. To se provádí pouze pro barvu. Jednou nebo dvakrát ročně, v závislosti na vašich klimatických podmínkách, musíte na dřevo vaší jednotky použít nějaký typ ochrany (tmel). Před aplikací tmelu všechna „drsná“ místa na vaší sadě lehce obruste. Upozorňujeme, že toto je požadavek vaší záruky.

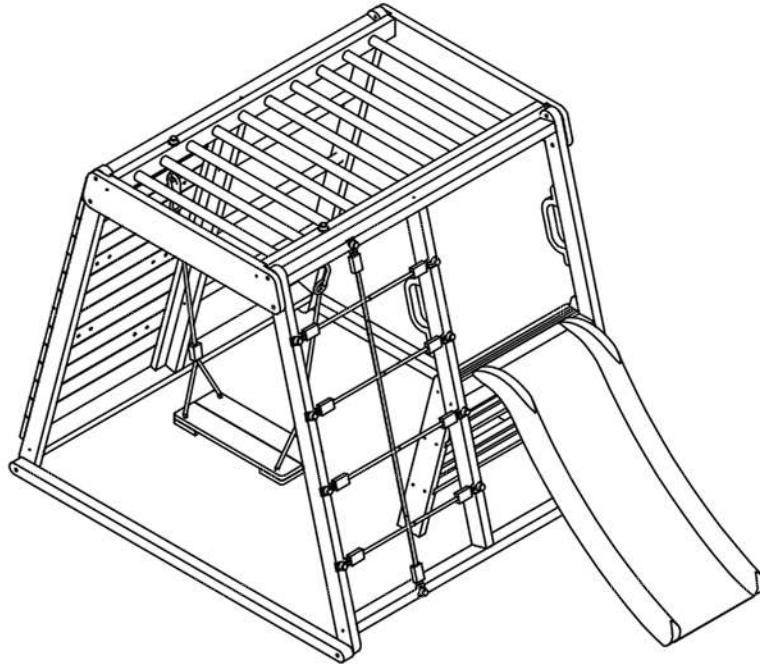

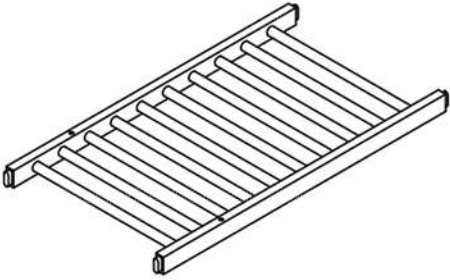

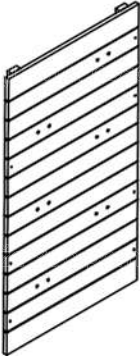





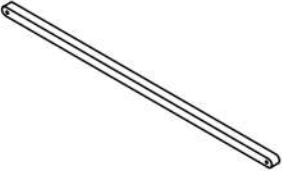

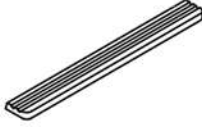
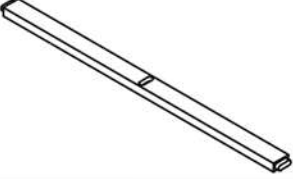
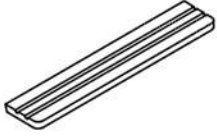
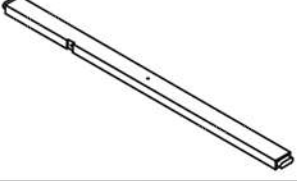

Mějte na paměti, že dřevo je přírodní produkt a v průběhu své životnosti se může měnit. Může:

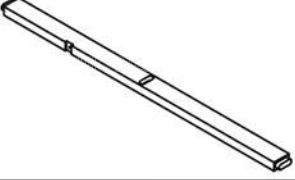
- Vytvořit otvory/zářezy (mezery, štěrby, otvory, trhliny) podél linie zrna.
- Při reakci dřeva na sluneční světlo bledne.

Otvory dřeva se objevují kvůli obsahu vlhkosti mezi vnitřním a vnějším povrchem dřeva. Žádné dva kusy dřeva nejsou úplně stejné. Každý kus má své vlastnosti a jinak reaguje na změny klimatu. Když jsou nějaké výrobky ze dřeva vystaveny povětrnostním vlivům, vyvinou se „dřevěné kontroly“. Kontrolou je radiální oddělení dřevěných vláken probíhajících se zrnitostí dřeva. Ty jsou způsobeny měnícími se podmínkami teploty a vlhkosti. Kontrola nemá vliv na pevnost nebo trvanlivost dřeva ani na strukturální celistvost herní sestavy.

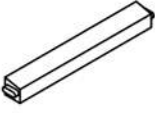

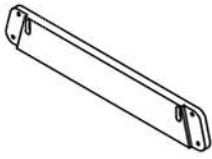
1		1x	4		1x
2		1x	5		1x
3		1x	6		1x

7		1x	15		2x
			16		6x
8		1x	17	L  R 	2x
			18		1x
9		2x	19		2x
10		1x	A	 3.5x35mm	8x
11		1x	B	 3.5x40mm	10x
12		3x	C	 3.5x50mm	26
13		1x	D	 6x35mm	6
14		2x	E	 6x20mm 6x40mm	8

3

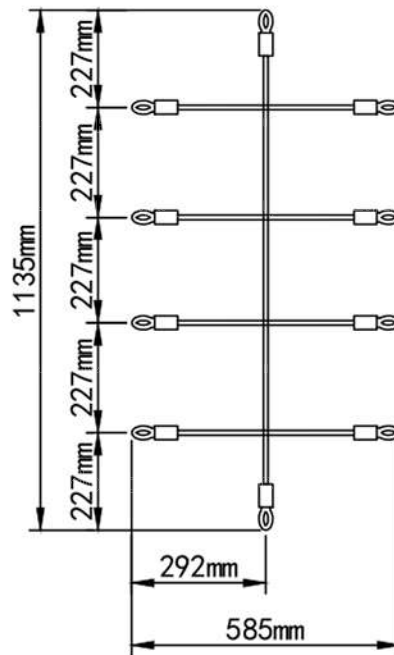
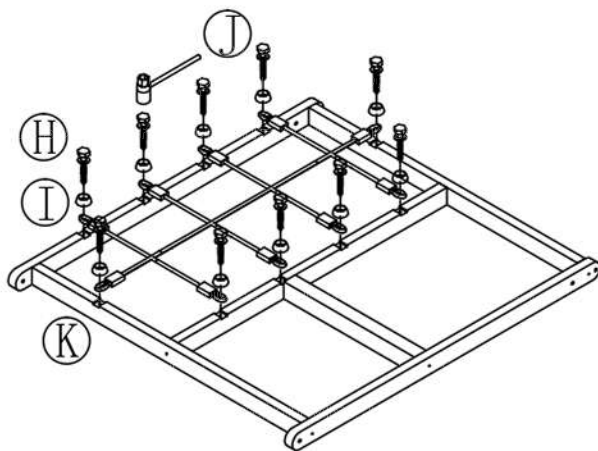

Poznámka:

*Minimální průměr lana: 10 mm

*Šroub utáhněte šestihrannou hlavicí.

*V rámu jsou předvrtané otvory. Lano/sítě instalujte podle předvrtaných poloh.

4

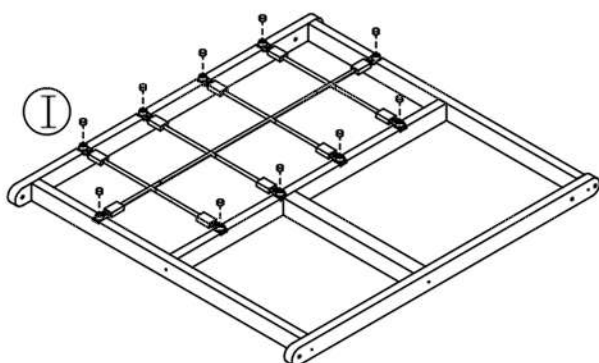

5

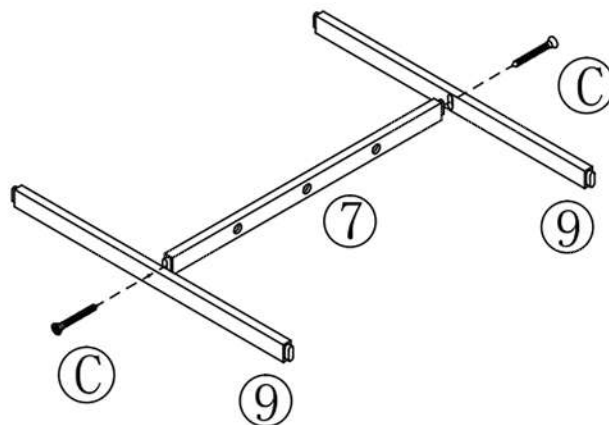

6

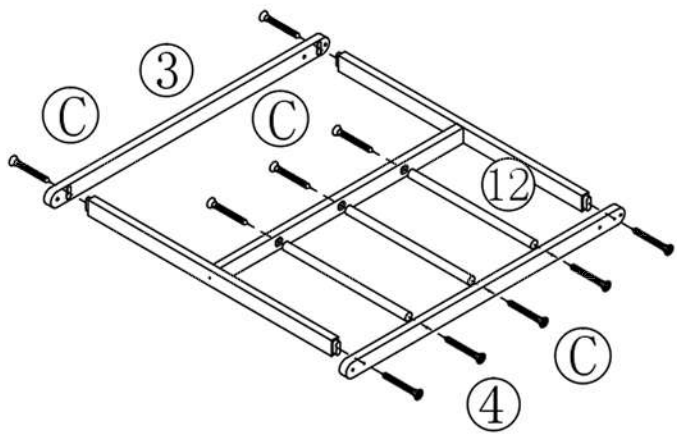

7

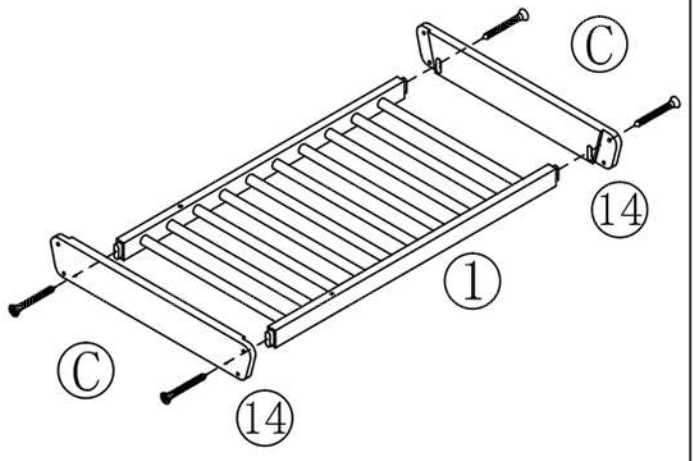

8

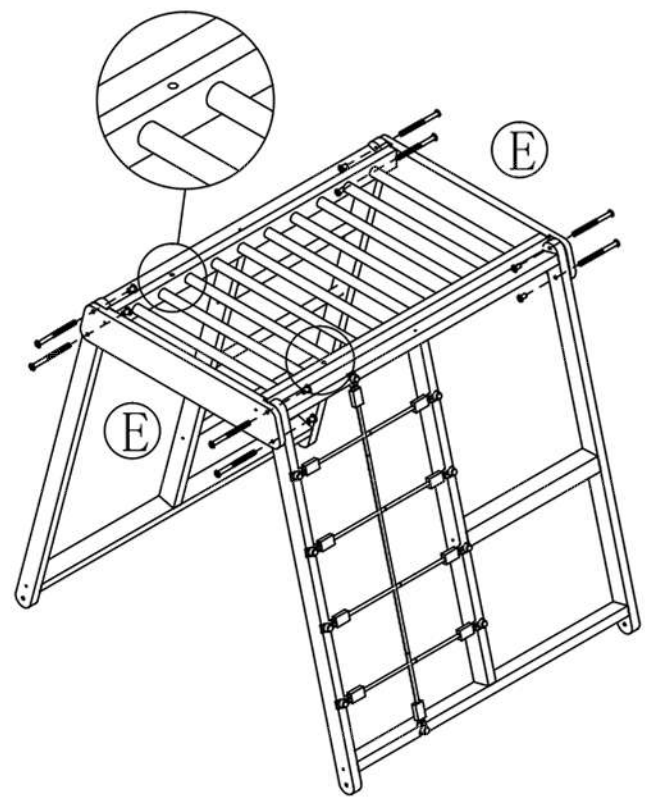

9

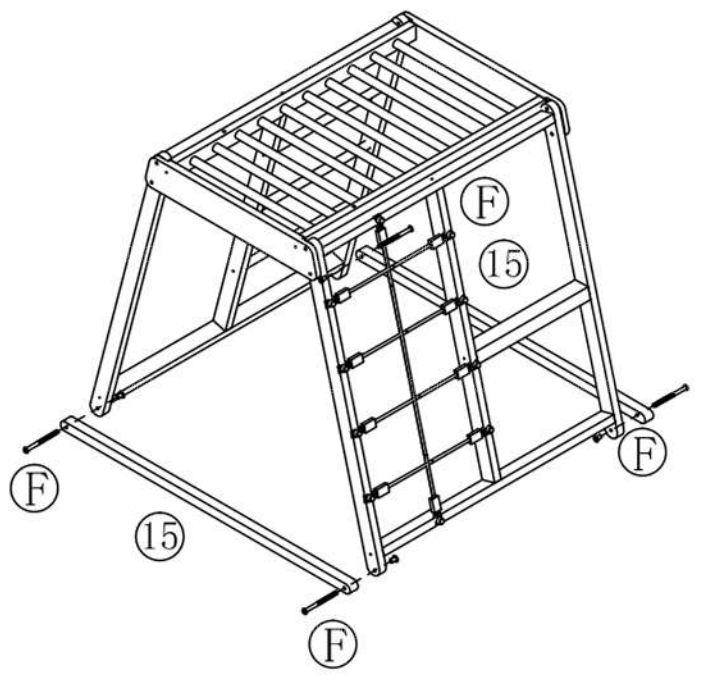

10

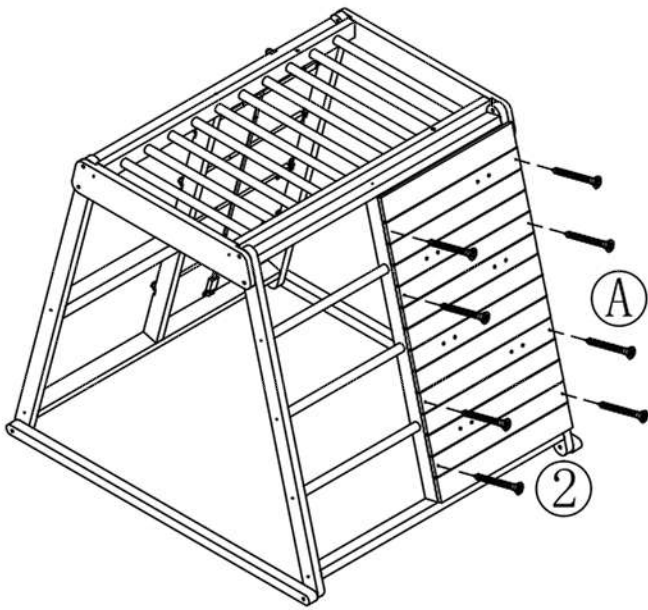

11

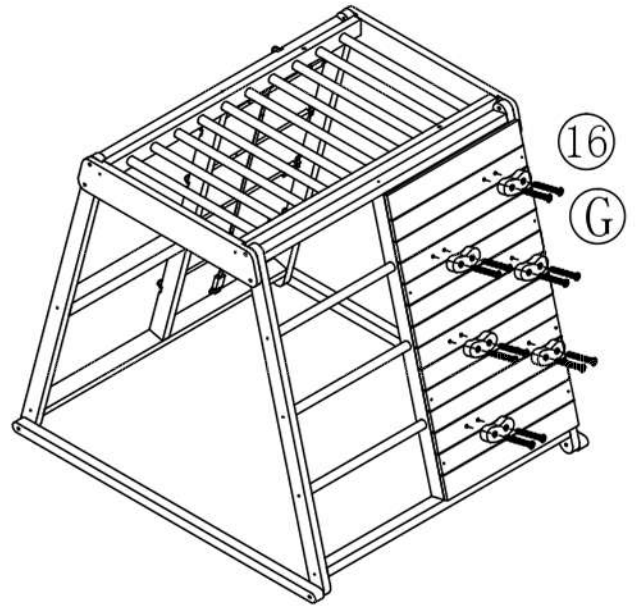

12

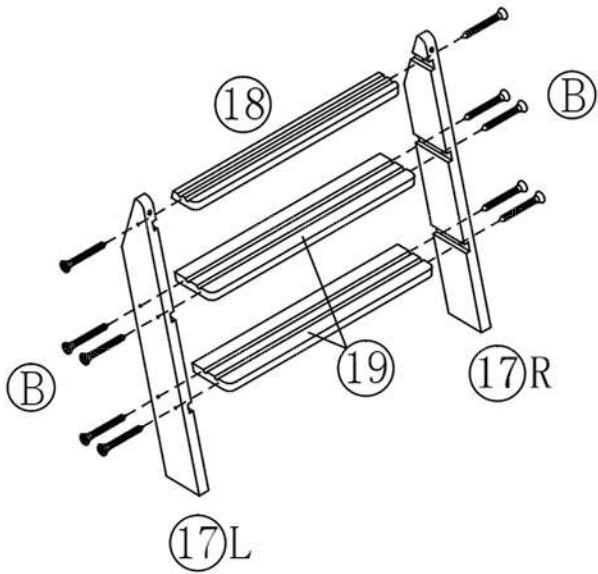

13

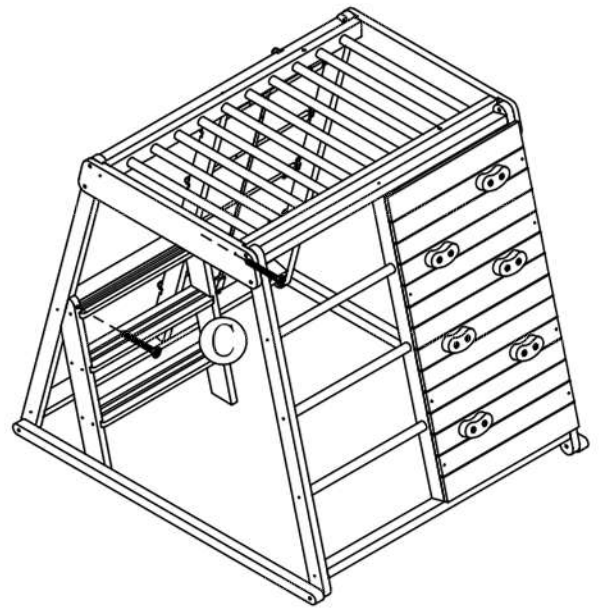

14

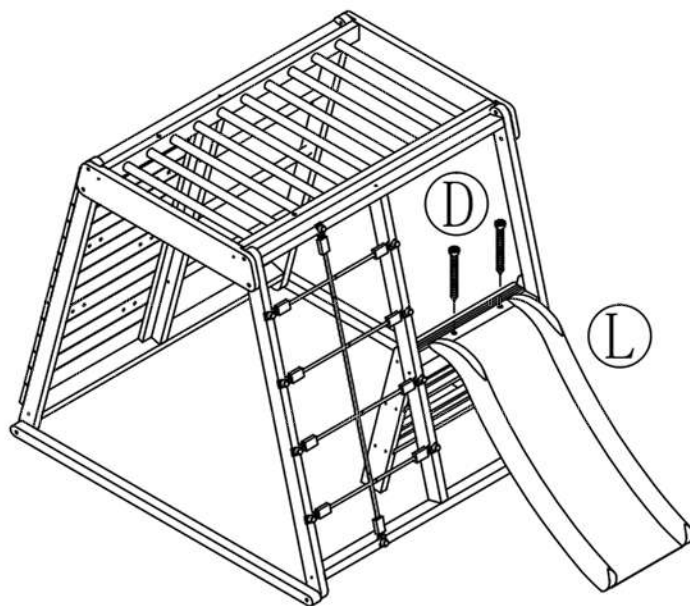

15

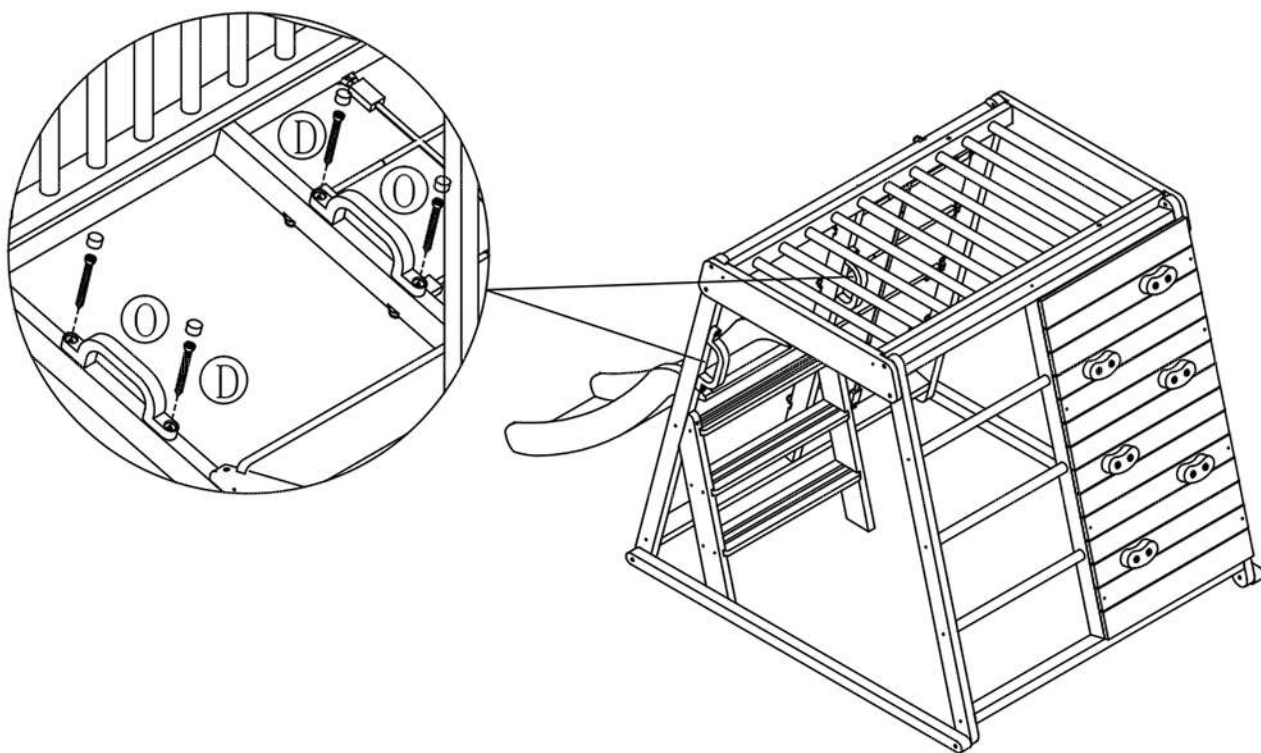

1.

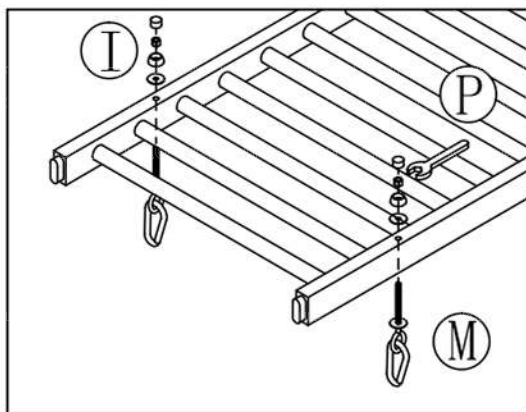

2.

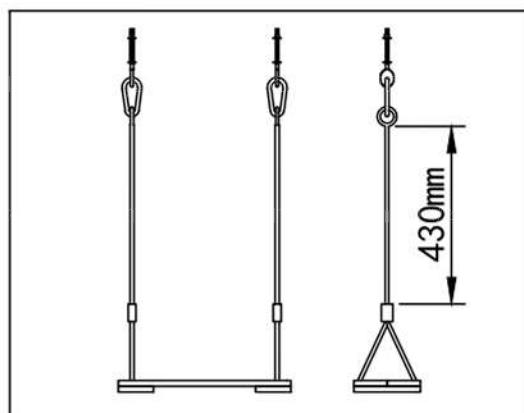
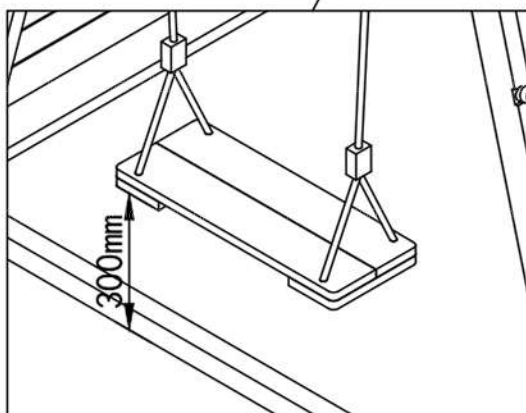
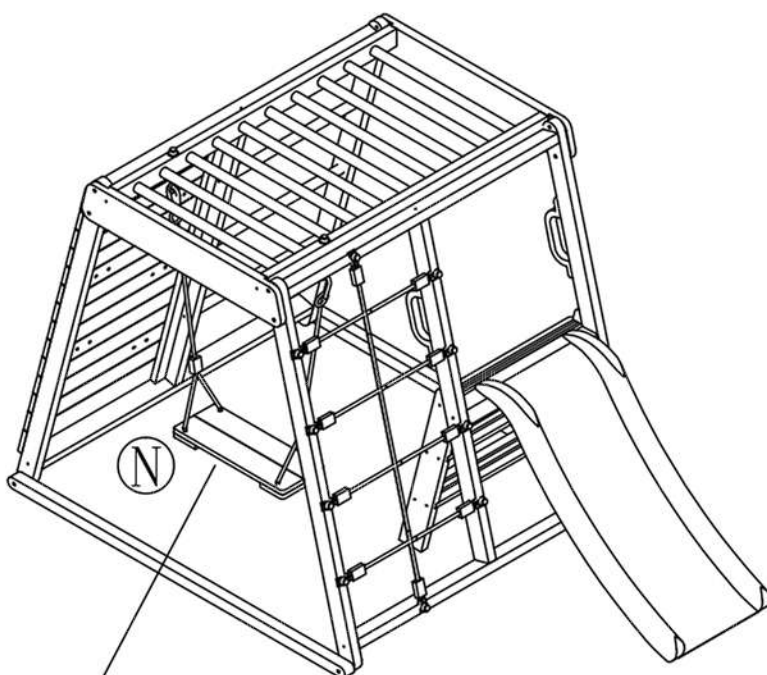
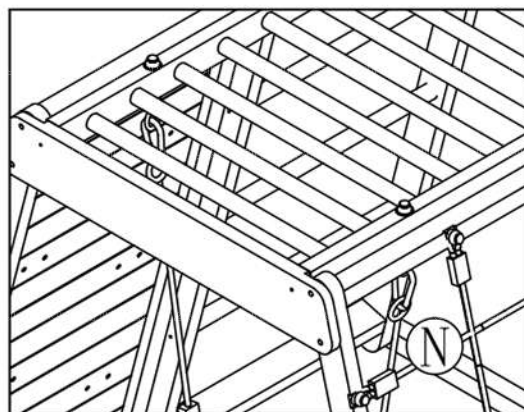

Opomba:

Najmanjša razdalja med vrtljivimi elementi in tlemi mora biti po namestitvi vsaj 300 mm.